



Designed and produced in PRC by KROMAX Co.Ltd SWEDEN Blekinge

**Thank you for purchasing KROMAX Company products! We hope you will enjoy it!**

**ENG**

The product you bought is made with using high technology equipment and high quality material. We give 10 years guarantee for all welded and mechanical joints

**USAGE:**  
«Projector-300» ceiling bracket is used for mounting of video projectors with maximum load up to 10 kg.

**MAINTANANCE:**  
Use suds for cleaning without any solvent.

**ATTENTION!**  
The corbel must be mounted on concrete or brick ceiling with plaster thickness not more than 3 mm. All accessories of the set must be used only for such surfaces. If the ceiling is made of other materials, we recommend you not to mount it by yourself. Please consult with professional experts for proper mounting.

**MOUNTING:**  
Proper mounting is of great importance. In order not to get injury and not to damage the product please read the manual first. For mounting you must have screw-driver or wrench with socket head, electric drill and perforator. Please mount the product according to the user's manual.

**БЛАГОДАРИМ ВАС за покупку изделия фирмы «KROMAX»! Надеемся, что оно Вам понравится.**

**RUS**

Изделие, которое Вы приобрели, изготовлено на высокотехнологичном оборудовании с использованием только качественных материалов. Гарантийные обязательства на все сварные и механические соединения 10 лет.

**НАЗНАЧЕНИЕ ИЗДЕЛИЯ**  
Кронштейн «Projector-300» предназначен для крепления на потолок видеопрокторов, максимальный вес которых не превышает 10 кг.

Перед установкой крепления убедитесь в отсутствии в потолке на месте крепления электрического кабеля, газопровода, сантехнических и других развязок.

**ВНИМАНИЕ!**  
Кронштейн закрепляется на бетонный либо кирпичный потолок с толщиной штукатурки не более 3 мм. Входящие в комплект крепежные изделия предназначены исключительно для крепления на вышеуказанные поверхности. В случае если потолок изготовлен из других материалов, мы не рекомендуем самостоятельно устанавливать данное изделие, проконсультируйтесь с сертифицированным специалистом или обратитесь к квалифицированным установщикам.

**ОБСЛУЖИВАНИЕ**  
Для чистки изделия необходимо использовать теплую мыльную воду без растворителей!

**МОНТАЖ**  
Большое значение имеет правильная установка изделия. Во избежание получения травм и поломки изделия внимательно следуйте инструкции. Для сборки Вам понадобятся: отвертка либо гаечный торцовый ключ, электрическая дрель и сверла. Закрепите кронштейн к потолку согласно инструкции.

**STEP 3 ШАГ**

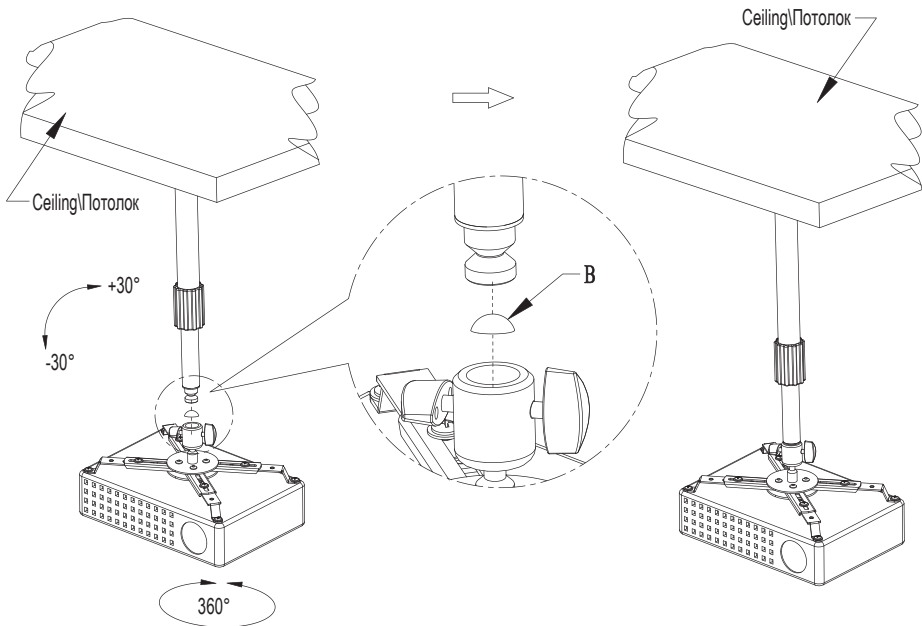

When mounting the projector, unscrew the knobs in two sides of the projector at first, and don't let the knob end over the inner surface to avoid failing to mount. And then put the plastic washer into the connection component. The purpose of mounting as the shape is to preventing internal abrasions(Don't loose the two side knobs at the same time for fear that it drops).

При установке проектора сначала раскрутите ручки с двух сторон от проектора, но не выкручивайте их до конца. Затем присоедините пластиковую шайбу к соединительному компоненту, чтобы избежать трения внутренних деталей. Соедините конструкцию и закрутите ручки, установив нужный угол наклона. Никогда не выкручивайте ручки до конца, чтобы избежать падения проектора.

Please see our models series at [www.kromax.ru](http://www.kromax.ru)  
If you have some problems regarding products mounting please call Moscow +7(495) 661-70-06, 979-69-76  
You can contact with our official representative in other cities:

Весь модельный ряд смотрите на сайте [www.kromax.ru](http://www.kromax.ru)  
Если возникнут вопросы по установке данного изделия звоните в Москве: тел .+7(495)661-70-06, 979-69-76, либо по телефону Официального представителя KROMAX в другом городе:

City: \_\_\_\_\_ telephone: \_\_\_\_\_ Город: \_\_\_\_\_ телефон: \_\_\_\_\_

**ACCESSORIES  
ПРИНАДЛЕЖНОСТИ**

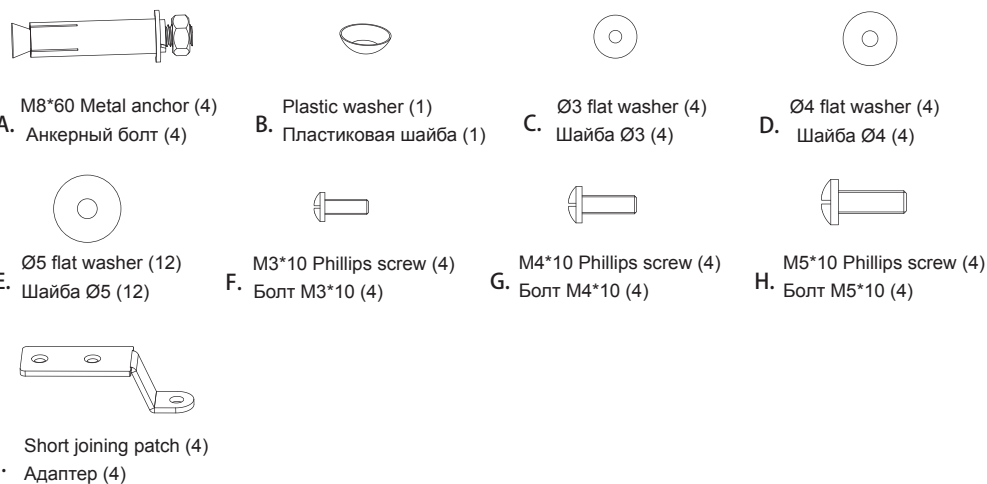

**MOUNTING MANUAL  
ИНСТРУКЦИЯ ПО УСТАНОВКЕ**

**STEP 1 ШАГ**

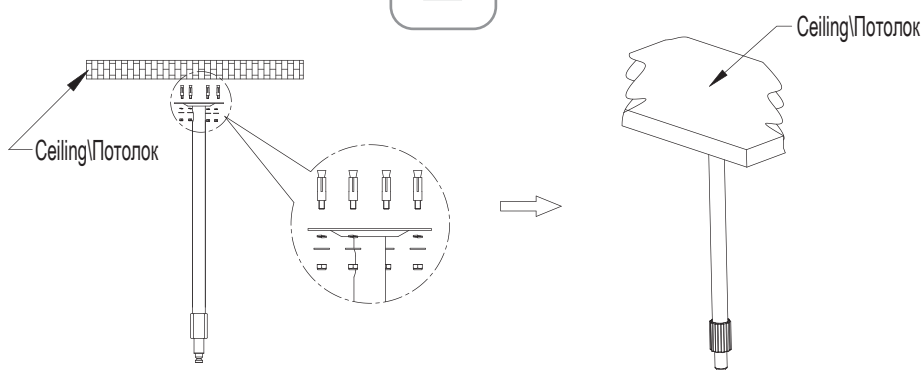

Use the fixing component as a templet to drill 4 holes of Ø10mm and 50mm deep on the ceiling. The holes should be symmetrical and balanceable in horizontal and vertical direction. Insert four metal anchors into these holes. Remove the flat washers, spring washers and nuts from the steel anchors, then place Fixing component on the four screws exerted, and then install the flat washers, spring washers and nuts on the four screws. Each nut should be screwed down to make the steel anchor and Fixing component and the ceiling be fastened.

Просверлите в потолке 4 отверстия диаметром 10 мм и глубиной 50 мм, используя стеновую пластину в качестве трафарета. Вставьте в эти отверстия анкерные болты. Уберите плоские шайбы, пружинные шайбы и гайки с анкерных болтов. Приложите крепление к потолку, закрепите шайбы и гайки обратно на анкерные болты. Каждая гайка должна быть плотно закручена для надежной фиксации кронштейна на потолке.

**STEP 2 ШАГ**

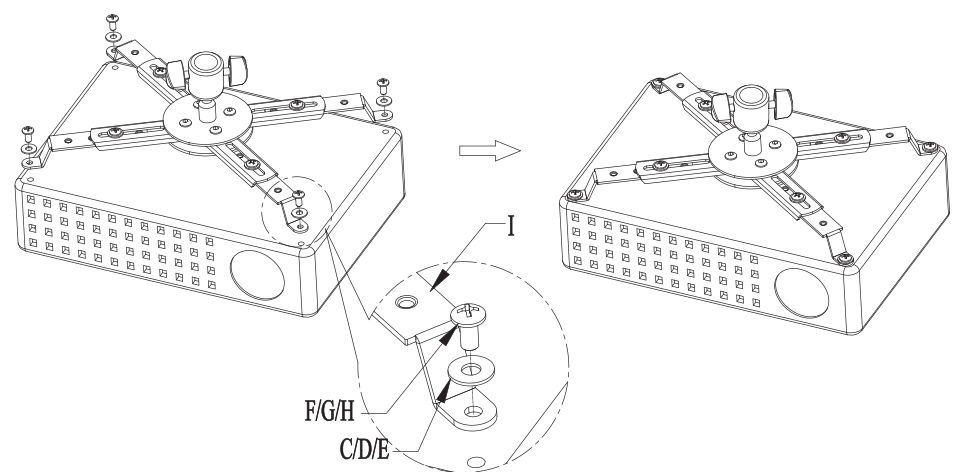

When mounting the connection components, the four Z-formed connecting patches should be laid reasonably according to the position of the holes in the upper part of the projector. And the screws should be selected according to the size of the thread holes in the projector, Please place the projector as center as possible, then screw all the bolts.

Для монтажа крепежной пластины кронштейна к проектору все адаптеры должны быть расположены строго в соответствии с отверстиями на дне проектора. Выберете подходящие болты для монтажа, в соответствии с размерами отверстий на проекторе. Убедитесь, что проектор будет закреплен ровно, затем закрутите все болты.